

UNTERSCHRIFT AUF DISTANZ

Eine sichere Dokumentation der Warenzustellung bei Einhaltung des Corona-Abstands: Das ermöglicht jetzt die neuartige No-Touch-Signatur von DB Schenker. Der Logistik-Dienstleister testet die selbst entwickelte Technologie, mit der die persönliche Unterschrift auf bis zu drei Meter Distanz ausgetauscht werden kann, bereits in einem Pilotprojekt in Graz. Schon jetzt ist die IT-Lösung für den kontaktlosen „Proof of Delivery“ (POD) in zwölf Sprachen verfügbar und soll in Kürze bei der Warenzustellung in ganz Europa zum Einsatz kommen.

DREI METERN ENTFERNUNG

„Unsere Kunden und Mitarbeiter sollen auch langfristig den bestmöglichen Schutz vor einer Infektion mit dem Coronavirus erhalten. Dafür haben unsere Experten bei DB Schenker diese revolutionäre IT-Lösung entwickelt. Sie ermöglicht nicht nur einen sicheren Abstand bei der Warenzustellung, sondern garantiert mittels digitaler Signatur auch eine einfache und lückenlose Dokumentation der Lieferung“, sagt Alexander Winter, CEO von DB Schenker



© DB Schenker

ker in Österreich und Südosteuropa. Für die No-Touch-Signatur zeigt der Zusteller dem Empfänger eine digital lesbare Grafik, einen so genannten QR-Code, den der Empfänger mit seinem eigenen Smartphone aus bis zu drei Metern Distanz einscannet. Hierdurch identifiziert sich der Nutzer des Smartphones als Empfänger der Ware und öffnet die POD-Webseite von DB Schenker. Über Eingabefelder auf der Webseite übermittelt der Empfänger nun seine persönlichen Daten und erteilt die Empfangsbestätigung per Unterschrift auf dem Display seines eigenen Smartphones.

www.dbschenker.com

TÜV AUSTRIA AKADEMIE: STRESS AM ARBEITSPLATZ

Die Arbeitswelt lernt gerade, sich im „neuen Normal“ zurechtzufinden. Der Stressfaktor Corona wird dabei von Mitarbeitern unterschiedlich stark wahrgenommen. Welche Auswirkung hat das Virus auf die Sicherheit und Gesundheit am Arbeitsplatz? Einmal pro Jahr diskutieren die Experten auf dem TÜV AUSTRIA Sicherheitstag darüber, was die Schlüsselkräfte der Arbeitssicherheit zur Gefahrenminimierung bei der Berufsausübung beitragen können. Dieses Jahr bietet die TÜV

AUSTRIA Akademie erstmals einen Auszug als Livestream.

Datum: 18.06.2020, 09:00 - 11:00 Uhr

Ort: LIVESTREAM, Österreich, Link siehe unten. Auch der Frage, wie spezielle Protektoren (EXO-Skelette) den Bewegungsapparat bei physischen Belastungen unterstützen können, wird nachgegangen. Das volle Programm folgt dann am 22. Oktober im Eventhotel Pyramide in Vösendorf.

www.tuv-akademie.at/sicherheitstag-2020

Medieneigentümer, Herausgeber, Redaktionsadresse: NEW BUSINESS Verlag GmbH, A-1060 Wien, Otto-Bauer-G. 6, T.: +43/1/235 13 66-0, Fax-DW: -999 **Konzeption:** NEW BUSINESS **Gestaltung:** Gabriele Sonnberger **Geschäftsführer:** Lorin Polak (DW 300), lorin.polak@newbusiness.at **Hinweis:** Im Sinne einer leichteren Lesbarkeit werden geschlechtsspezifische Bezeichnungen nur in ihrer männlichen Form angeführt. Dies impliziert keinesfalls eine Benachteiligung des jeweils anderen Geschlechts. Frauen und Männer mögen sich von den Inhalten unseres Newsletters gleichermaßen angesprochen fühlen.

IN DIESER AUSGABE

Die Energieströme im Blick: Mehr Potenzial für Einsparungen.. 2

Leistungsmanagement: Positives Feedback zahlt sich aus 4

Hotel-Tipp: Alpines Hideaway mit Blick auf die Dolomiten 5

Vor den Vorhang: Anne Thiel, Allianz Gruppe Österreich 6

Sicherheit durch Technologie: Axxess entwickelt „Corona-Gate“ 6

PRÄMIE FÜR LEHRE

Die österreichische Regierung hat ein Förderungspaket für Lehrlinge geschnürt. Geboren wurde die Idee im Rahmen einer z.I.ö.-Studie (zukunft.lehre.österreich.) zu den Auswirkungen von Corona auf die duale Ausbildung. Diese kam zum Ergebnis, dass viele Unternehmen auch in Corona-Zeiten weiterhin Lehrlinge einstellen würden, wenn es hierfür eine Unterstützung seitens der Regierung gäbe. Um rund 10.000 gefährdete Lehrstellenplätze zu retten, gibt es nun für die Unternehmen 2.000 EUR pro Lehrling. „Die Lehre und weiterführende Qualifikationen sind ein bedeutendes Standbein für den Erfolg der österreichischen Industrie. Gleichzeitig ist die Attraktivierung der Berufsbildung auch ein zentraler Lösungsansatz für den Fachkräftemangel“, betont Christoph Neumaier, Generalsekretär der Industriellenvereinigung. www.iv.at

**DAS AKTUELLE
NEW BUSINESS**

DAS PRINTMAGAZIN
FÜR UNTERNEHMER

**JETZT IN IHRER TRAFIK
ODER IM ABO!**

www.newbusiness.at

OPTIMIERTES ENERGIEMANAGEMENTSYSTEM

Die Grundlage für jede Effizienzverbesserung ist Transparenz. Je genauer man die Energieströme im Blick hat, umso mehr Potenziale für Einsparungen kann man erschließen.

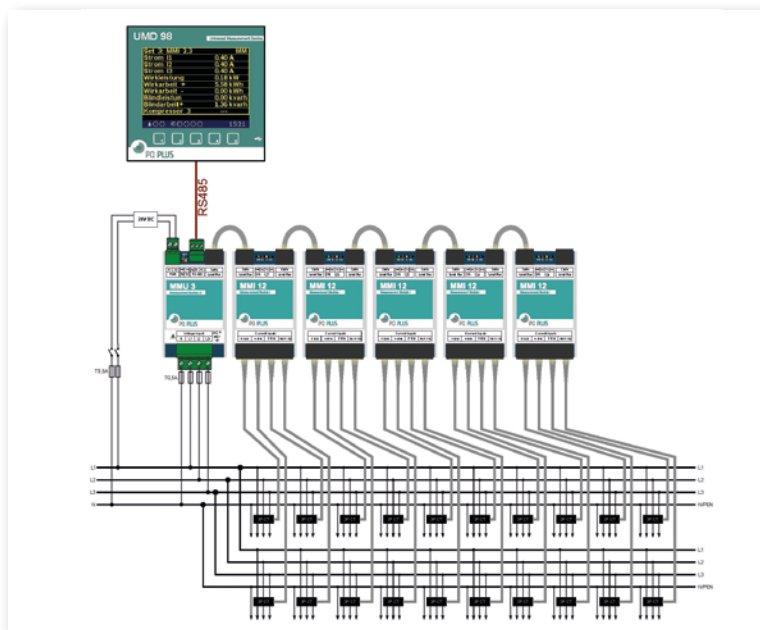

Große Unternehmen besitzen zahlreiche Standorte, verwenden vielfältige Energieträger und besitzen eine bunt gemischte Infrastruktur von Messgeräten, Netzen und Datenquellen. Die Zentralisierung und Aufbereitung all dieser Energiedaten erfordert eine hochflexible und leistungsfähige Plattform. Energiemanagementsysteme sind die Grundlage zur Optimierung der zur Verfügung stehenden Energie.

FÜR UNTERSCHIEDLICHE BRANCHEN

Die Firma PRI:LOGY Systems GmbH bietet Energiemanagementsysteme von PQ PLUS an. Mit den Softwarelösungen von PQ PLUS können alle Anforderungen nach DIN EN ISO 50001 realisiert werden. Die Aufzeichnungen und Auswertungen aller relevanten Energie- und Prozessdaten erfolgt automatisiert durch webbasierte Softwarelösungen. Mit dem neuen Hutschienen-Netzqualitätsanalysator MMB 700 können bis zu 15 Strommesskanäle erfasst werden. Für Abgangsmessungen können zusätzlich zwölf MMI-Module via RJ45-Kabel mit dem MMB 700 verbunden und insgesamt bis zu 60 Stromkanäle erfasst werden. Diese Messwerte

können auch in Messgeräten für Türereinbau, wie z. B. UMD 98 oder UMD 913, angezeigt, gespeichert und die Daten für übergeordnete Systeme bereitgestellt werden.

Mit der Flexibilität bei dieser modularen Messtechnik können auch nachträglich ohne größeren Aufwand zusätzliche Abgangsmessungen in ein vorhandenes Energiemanagementsystem eingebunden werden. Die Messgeräte von PQ PLUS sind nicht nur für den Einsatz in den üblichen 50/60-Hz-Netzen geeignet, sondern auch für DC- oder AC-Netze bis 500 Hz. Somit lassen sich eine Vielzahl von Anwendungen in unterschiedlichen Branchen wie z. B. Energieerzeugung (z. B. Photovoltaik), Rechenzentren, Transport (Ladestationen), Telekommunikation, Luft- und Raumfahrt, Marine oder Bahn messtechnisch realisieren.

HÖCHSTE QUALITÄT, MODERNSTE ANLAGEN

Kundenzufriedenheit ist bei PRI:LOGY das oberste Ziel, d. h., die gewünschten Anforderungen in der für den Kunden optimalen Qualität zu erfüllen, daher setzt

man auf zertifizierte Hersteller, die auf modernsten Produktionsanlagen höchste Qualität produzieren. Zu dem Leistungsportfolio der Firma PRI:LOGY gehören österreichweit Unterstützung bei Planung, Konzeption und Beratung bei anwendungsspezifischen Projektanfragen sowie auch Dienstleistungen wie Unterstützung bei Inbetriebnahmen und Installation von Softwarelösungen. Das Unternehmen ist zertifiziert nach ISO 9001 und gehört im Servicebereich zu den Leitbetrieben Österreichs. ■

PRI:LOGY Systems GmbH

4061 Pasching, Neuhauserweg 12

Tel.: +43/7229/90201

Fax: +43/7229/90251

office@prilogy-systems.at

www.prilogy-systems.at





- abgesetzt

Nennweite 1/2" ... 2"
30 ml/min ... 750 l/min
T_{max}: 140°C
bis zu 20 m Kabel

Nennweite 1/2" ... 1"
30 ml/min ... 100 l/min
T_{max}: 70°C

Nennweite 2"
1,5 ... 750 l/min
T_{max}: 70°C

Nennweite ≥ 3"
kundenspezifisch
konfigurierbar

MIM

Magnetisch Induktiver Durchflussmesser

2 konfigurierbare Ausgänge

Ausgang 1	Ausgang 2
Analogausgang 0(2) - 10 V _{DC}	Analogausgang 0(2) - 10 V _{DC}
Analogausgang 0(4) - 20 mA	Analogausgang 0(4) - 20 mA
Schaltausgang NPN / PNP / PP	Schaltausgang NPN / PNP / PP
Pulsausgang PP	Pulsausgang PP
Frequenzausgang PP	Frequenzausgang PP
Kommunikationsmodus Koficom	
Kommunikationsmodus IO-Link	
Steuereingang	
Steuereingang Start/Stop/ Reset Dosierfunktion	Dosierfunktion Schaltausgang/PP

Umfangreiches Funktionspaket:

- Durchflussmessung
- Duale Zählerfunktion
- Dosierfunktion
- Alarm
- Hotkeys Funktion

Elektronik C3T:

- IO-Link
- Handschuh-bedienbar
- Drehbare Anzeige
- Bedienungsfreundlich



KOBOLD Holding Gesellschaft m.b.H.

Hütteldorferstraße 63-65 Top8,

A-1150 Wien

+43 1 786 5353

info.at@kobold.com



WWW.KOBOLD.COM

MITARBEITER-WERTSCHÄTZUNG

Positives Feedback gibt uns das Gefühl, geschätzt zu werden. Vor diesem Hintergrund bewährt sich ein kontinuierlicher Feed-back-Zyklus als Dreh- und Angelpunkt des Leistungsmanagements.



Anerkennung steht bei Mitarbeitern hoch im Kurs

rischer oder anderer Probleme bereits im Ansatz zu bekämpfen, und sie haben einen positiven Effekt auf das Performance-Management: Die Motivation der Mitarbeiter steigt, wenn sie verstehen, wie sie am besten zum Erfolg des Unternehmens beitragen können. Sie steigt, wenn die Menschen im Betrieb sich unterstützt und in ihrem Tun und Wirken anerkannt fühlen. Zufriedene Arbeitnehmer sind stolz auf ihr Unternehmen und arbeiten mit Freude für ihren Arbeitgeber. ■

www.sdworx.at

Der Mensch braucht Anerkennung, auch und besonders die Beschäftigten in den Unternehmen. Eine aktuelle Umfrage von SD Worx in verschiedenen europäischen Staaten unterstreicht diese Erkenntnis. So gehört in allen teilnehmenden Ländern die Wertschätzung zu den wichtigsten Faktoren für die Zufriedenheit der Mitarbeiter. Das ist eine durchaus interessante Information für das Personalmanagement. Doch wie fördere und pflege ich den „Faktor Anerkennung“ in den Betrieben? Ein sehr vorteilhaftes Werkzeug auf diesem Wege ist eine kontinuierlich gelebte Feedback-Kultur. Diese hilft den Unternehmen, ihre Mitarbeiter besser kennenzulernen – mitsamt aller Wünsche und Bedürfnisse. Dieses grundsätzliche Interesse am Einzelnen schafft eine positive Arbeitsatmosphäre, in der sich die Arbeitnehmer wohler

ERFOLGSFAKTOR PERFORMANCE-MANAGEMENT

Eine konsequente Feedback-Kultur liefert außerdem tiefe Einblicke in die gesamte Organisation. So liefern Leistungsmessungen wertvolle Informationen über die Unternehmenskultur, die Atmosphäre und den Arbeitsdruck. Diese Erkenntnisse helfen, das Aufkommen größerer atmosphä-

Payroll & HR Ihr Weg zum Erfolg

Schon
gewusst?

Unsere digitalen HR-Services unterstützen Sie in allen relevanten Prozessen des **Mitarbeiter-Lifecycles**: in der Payroll, in der HR-Administration und in Time & Attendance.

Mit unserer herausragenden Servicequalität, einzigartiger Kundennähe und internationalen Kompetenz bieten wir Ihnen die **Service-Lösung**, die Sie nicht nur effizient entlastet, sondern Ihre HR-Prozesse intelligent verknüpft – die Basis für zukunftsorientiertes HR-Management.

Sie wollen mehr wissen? Besuchen Sie uns unter www.sdworx.at

HOTEL-TIPP

ALPINES HIDEAWAY IN JENESIEN

Das Belvedere verwöhnt nicht nur mit spektakulären Ausblicken auf die herrschaftliche Gipfelkulisse der Dolomiten und absoluter Stille. Es besticht auch mit seiner zukunftsweisenden Architektur, einem der besten SPAs in den Alpen und einer Küche, die dank des jungen Sarntaler Chefs Armin Tobanelli derzeit große Beachtung bei den führenden Gourmetmagazinen Feinschmecker, Falstaff und La Cuisine findet. Und für alle, die corona-bedingte Sorge haben nach Italien zu fahren: Das Belvedere hat ab 11. Juni wieder geöffnet und ist eine "Covid Protected Area": Das bedeutet maximale Sicherheit für den Urlaub in Südtirol, höchste Reinigungsstandards, Arztpraxis im Hotel, Fiebermessung und serologische Tests bei allen Mitarbeitern u.v.m. Details auf: www.belvedere-hotel.it



© Hotel Belvedere

SHORT-CUTS

3D-SIMULATION FÜR VERANSTALTER

Leere Kongress- und Tagungsräume mögen ihren eigenen Reiz haben, besonders phantasieanregend wirken sie auf die wenigsten. Nun steht allen (potenziellen) Gastveranstaltern im Congress Center der Messe Wien ein hochmodernes digitales Visualisierungs- und Planungstool zur Verfügung. Damit lässt sich in gestalterischer und technischer Hinsicht eine Vielfalt an Variablen und Möglichkeiten konfigurieren, sodass Raumgrößen und Ausstattungen exakt an die individuellen Bedürfnisse der Veranstalter angepasst werden. Für Kunden bedeutet dies einen entscheidenden Startvorteil und Zeitgewinn, wenn sie sich bereits vom ersten Moment an ein realistisches Bild machen können, wie ein geplanter Event im Detail vor Ort aussehen kann oder soll. Dieses Konfigurations-Tool basiert auf einer App, deren Software die heimische Firma ViewAr entwickelt hat. www.messecongress.at

ROBOTIK UND FERTIGUNGSAUTOMATION

TOOLS FÜR DIE WIEDERAUFNAHME DES BETRIEBS

Viele Unternehmen nehmen Schritt für Schritt ihren Betrieb wieder auf. ABB stellt ihren Kunden in dieser Phase digitale Tools und umfangreiche Serviceleistungen zur Verfügung, die ihnen bei einem reibungslosen Wiederanlauf der Produktion helfen: Der Geschäftsbereich Robotik und Fertigungsautomation bietet etwa ab sofort ein maßgeschneidertes Lösungspaket für Unternehmen, deren Produktion im Zuge der COVID-19-Pandemie wochen- oder monatelang stillgestanden hat.

Es besteht aus mehreren digitalen Angeboten sowie virtuellem Support und Vor-Ort-Service. ABB unterstützt zum einen bei der Problem- und Fehlerbehebung von robotergestützten Anlagen. Zum anderen können Kunden auf mehrere digitale Tools zurückgreifen, die es ihnen ermöglichen, Prozesse zu optimieren sowie Wartungen proaktiv und vorausschauend vorzunehmen. Auf diese Weise lassen sich Instandhaltungs- und Produktionskosten senken. Details auf: www.abb.com

INFRASTRUKTUR

PORR ERHÄLT ZUSCHLAG FÜR PROJEKT IN POLEN

„Mit der S16 haben wir ein weiteres Verkehrsinfrastruktur-Großprojekt in Polen akquiriert. Bei dem Streckenabschnitt handelt es sich um einen wichtigen Verkehrsknotenpunkt mit enormer Bedeutung für die Region, das Land und den internationalen Verkehr“, so Karl-Heinz Strauss, CEO der PORR. Der Auftrag umfasst die Planung und den Bau eines 13 km langen Abschnitts der Schnellstraße S16 in Asphaltbauweise mit zwei Fahrspuren pro Richtung zwischen Borki Wielkie und Mragowo sowie

der Umfahrungsstraße Mragowo. Abschnittsweise kommt eine Ausführung von Straßen der GP-Klasse (Schnellverkehrshauptstraßen) zur Anwendung. Der Auftrag sieht zudem auch den Bau von Rückhaltebecken, Tierquerungen, Lärmschutzwänden und Leitplanken vor. Die Leistungen werden in einem Zeitraum von 36 Monaten ausgeführt. Der Projektabschluss ist für das 4. Quartal 2023 geplant. Die Ausführung soll im 2. Halbjahr 2021 erfolgen.

www.porr-group.com

NACHHALTIGES WIRTSCHAFTEN

Unternehmen und Bildungseinrichtungen, die mit dem Österreichischen Umweltzeichen zertifiziert sind, haben Nachhaltigkeit als gemeinsamen Fokus. Sie initiieren rund um den Umweltzeichen-Tag am 5. Juni spezielle Maßnahmen, um auf den Umwelt- und Klimaschutz aufmerksam zu machen, der trotz der Coronavirus-Pandemie nicht nachlassen darf. So startet die Moser Holzindustrie aus dem Salzburger Lungau ein Aufforstungsprogramm mit über 1.000 Setzlingen. Das Kunst Haus Wien richtet als erster österreichischer Kulturbetrieb mit dem Umweltzeichen einen Infopoint ein, bei dem der Weg zu Wiens erstem Grünen Museum nachgezeichnet wird. Ein Webinar zu „Nachhaltigkeit in der Vermögensverwaltung“ der Kathrein Privatbank gibt Einblick in grüne Veranlagungsformen. Im Einzelhandel sind Umweltzeichen-Produkte wie zertifizierte Schulhefte bei Pagro oder Libro, die Seife des steirischen Kosmetikerstellers Ringana oder Wandfarben von Sefra und Dekor Farben zu vergünstigten Preisen erhältlich. Mehr Informationen auf:

www.umweltzeichen.at

VOR DEN VORHANG Anne Thiel wird ab September neue CFO der Allianz Gruppe Österreich.

NEUE FINANZVORSTÄNDIN FÜR ALLIANZ



Die 49-jährige Diplom-Kauffrau ist seit 2006 bei der Allianz-Gruppe und übernimmt mit 1. September das Vorstandsressort Finanzen.

Anne Thiel (49) soll ab 1. September 2020 als CFO das Vorstandsressort Finanzen in der Allianz Gruppe Österreich übernehmen. Sie folgt damit Eva Meyer-Schippfänger, die eine globale Führungsposition in der Allianz SE in München übernimmt. Anne Thiel ist derzeit Head of CFO Office von Allianz SE Finanzvorstand Giulio Terzariol.

Die Diplom-Kauffrau absolvierte ihr Studium der Betriebswirtschaftslehre mit Schwerpunkten in Finanzmathematik, Derivaten und Steuern an der Eberhard-Karls-Universität in Tübingen. Ihre Karriere in der Allianz Gruppe begann die gebürtige Deutsche 2006 im Bereich des Allianz Banking Strategie Teams. Ab 2009 war sie in Group Treasury & Corporate Finance insbesondere für die Liquiditätsplanung und Kapitalmanagement Projekte verantwortlich, sowie für die Schaffung eines Governance-Rahmens

für Solvency II für die Allianz SE. Im Jahr 2019 wurde sie zum Head of CFO Office ernannt. Vor ihrer Zeit bei der Allianz war sie neun Jahre bei der Dresdner Bank Gruppe, davon fast vier Jahre in London. Abhängig davon, dass die Finanzmarktaufsicht keinen Einwand erhebt und von den erforderlichen Beschlüssen des Aufsichtsrats, soll sie nun ab 1. September 2020 das Vorstandsressort Finanzen bei der Allianz Österreich übernehmen. ■

www.allianz.at

NEW BUSINESS GUIDES
Aktuell: **Logistik-Guide**
– Ihr Leitfaden für Ihren Unternehmenserfolg

JETZT IN IHRER TRAFIK ODER IM ABO! www.newbusiness.at

SICHERHEIT DURCH TECHNOLOGIE

Neues Produkt von Axess: Ein Sensor misst die Körpertemperatur und eine Kamera erkennt, ob eine Mund-Nasen-Schutzmaske getragen wird. Erst dann öffnet das Gate.

Neue Gegebenheiten und Voraussetzungen brauchen neue Lösungen. So auch das Leben in Corona-Zeiten. Hierzu hat Axess nun ein neues Modul auf den Markt gebracht. Es erkennt durch die Messung der Körpertemperatur, wann eine Person Fieber hat und ob sie einen Mund-Nasen-Schutz trägt. Erst dann wird der Zutritt gewährt. Diese Funktion ist für Bäder, Museen, Stadien, Messezentren oder Freizeitparks wichtig und erlaubt Veranstaltern und Betreibern ihre Türen innerhalb der neuen gesetzlichen Bedingungen wieder zu öffnen. „Die Anfragen aus den internationalen Märkten haben uns veranlasst, hier rasch zu agieren. In Kürze werden wir bereits das erste System installieren“ erklärt Oliver Suter, Vorstand und CSO des Unternehmens. Er war Impulsgeber und konnte gemeinsam mit dem Entwicklungsteam in kürzester Zeit die-

ses neue Produkt fertigstellen. In Zukunft wird das Modul in alle Produktlinien integriert und mit einer zusätzlichen Gesichtserkennung ergänzt.

SOFT- UND HARDWARE WERDEN INHOUSE ENTWICKELT

Axess liefert seit Anbeginn berührungslos funktionierende Gates und hat in den acht Wochen des Shutdowns diese neue Anwendung entwickelt. Einmal mehr ist die Technologie-Schmiede wieder Trendsetter und einen Schritt voraus. „Dies gelingt, weil sowohl die Software als auch die Hardware im Haus entwickelt wird, und so dynamisch auf den Markt reagiert werden kann.“ sagt Claudia Kopetzky, CMO der Axess AG und für das internationale Marketing verantwortlich. Abgesehen von diesem neuen Produkt sind alle Systeme von Axess berührungs-



los zu bedienen. Die Palette der E-Commerce Produkte erlaubt die Buchungen von zu Hause aus. Die Ticketausgabe erfolgt an den Automaten, welche ebenso ohne Kontakt zu anderen Menschen und 24-Stunden verfügbar sind. Vorhandene Tickets können im Webshop wieder aufgeladen werden. Der Einsatz von RFID oder NFC Technologie erlaubt dann am Zutritt selbst ein Durchschreiten ohne jeden weiteren Berührungspunkt. „Social Distancing“ und „Safe Lifestyle“ made easy. ■

www.teamaxess.com

NEW BUSINESS

**Alles, was
Sie für Ihr
Business
brauchen!**



DAS NEW BUSINESS PAKET um nur 33 Euro!

Abonnieren & profitieren Sie!

Hotline: 01/235 13 66-100

Fax: 01/235 13 66-999

E-Mail: sylvia.polak@newbusiness.at

- Ja, ich bestelle NEW BUSINESS für ein Jahr (elf Ausgaben) um nur 33 Euro.
- Ja, ich bestelle das Vorteilsabo NEW BUSINESS für zwei Jahre (22 Ausgaben) um nur 55 Euro.